

COSORI

Руководство пользователя
Аэрогриль Cosori Smart 5.5л
Модель: CS158-AF



Вопросы или жалобы?
service@skymec.ru

Оглавление

Комплектация	2
Технические характеристики	2
Важные меры предосторожности	4
· Ключевые моменты безопасности	4
· Общие правила безопасности	5
· Во время готовки	5
· Штепсельная вилка и шнур	5
Знакомство с вашим аэрогрилем	6
Схема дисплея	7
Отображение сообщений	8
Перед первым использованием	9
· Настройка	9
· Пробный запуск	9
· Советы и подсказки	10
· Настройка приложения VeSync	10
Использование аэрогриля	11
· Предварительный нагрев	11
· Аэрогриль	12
· Встряхивание пищи	15
· Руководство по приготовлению пищи	16
· Дополнительные функции	17
Уход и техническое обслуживание	18
Устранение неисправностей	19
Информация о гарантии	21
Служба клиентской поддержки	22

Комплектация



- 1 x Аэрогриль Smart 5.5l
- 1 x Книга рецептов
- 1 x Краткое справочное руководство
- 1 x Руководство пользователя

Технические характеристики

Источник питания	220–240 В, 50/60 Гц
Номинальная мощность	1700 Вт
Емкость	5,5 л (порции на 3-5 человек)
Температура Диапазон	75°–205 °С
Размеры	36 x 29 x 32 см
Вес	5,4 кг

Примечание: Ваш умный аэрогриль совместим с приложением VeSync. Для получения полной информации об использовании Приложения VeSync с аэрогрилем отсканируйте QR-код, чтобы просмотреть расширенное электронное руководство.



 *Благодарим Вас
за покупку!* 

Мы надеемся, что вы полюбите свой новый аэрогриль так же сильно, как и мы.



присоединяйся

сообщество поваров Cosori



изучай

наша галерея рецептов
www.cosori.ru



насладься

еженедельные, рекомендуемые рецепты,
эсклюзивно приготовленные нашими
поварами

От имени всех нас в Cosori,

Приятного вам приготовления пищи!

ВАЖНЫЕ МЕРЫ ПРЕДОСТОРОЖНОСТИ

При использовании аэрогриля соблюдайте основные меры предосторожности. Прочтите все инструкции.

Ключевые моменты безопасности



Не прикасайтесь к горячим поверхностям. Используйте ручку.

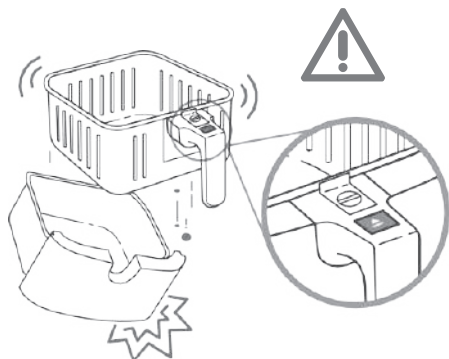

Нажимайте кнопку разблокировки корзины **только** тогда, когда ножки корзины опираются на столешницу или любую ровную термостойкую поверхность.

Рукоятка крепится к внутренней корзине, а не к внешней. Когда вы нажмете кнопку разблокировки корзины, внешняя корзина **упадет вниз**.



Не загромождайте вентиляционные отверстия. Через отверстия выходит горячий пар. Держите руки и лицо в стороне от отверстий.

Общие правила безопасности

- **Не** погружайте корпус аэрогриля или штепсельную вилку в воду или жидкость.
- Внимательно присматривайте за детьми, находящимися рядом с аэрогрилем.
- Отключайте от сети, когда он не используется, а также перед чисткой. Прежде чем надевать или снимать детали, дайте им остыть.
- **Не** используйте аэрогриль, если он поврежден, не работает, или если поврежден шнур или вилка. Обратитесь в **Службу поддержки клиентов** (см. стр. 22).
- **Не** используйте запасные части или аксессуары сторонних производителей, так как это может привести к травмам.
- **Не** используйте на открытом воздухе.
- **Не** ставьте аэрогриль или его части на плиту, вблизи газовых или электрических горелок или в нагретую духовку.
- Будьте предельно осторожны при перемещении аэрогриля (или снятии корзин), если в нем находится горячее масло или другие горячие жидкости.
- **Не** чистите металлическими губками. Металлические осколки могут отколоться от губки и коснуться электрических частей, создавая опасность поражения электрическим током.
- **Не** кладите ничего на аэрогриль. **Не** храните ничего внутри аэрогриля.
- Используйте аэрогриль **только** в соответствии с указаниями, приведенными в данном руководстве.
- **Не** для коммерческого использования. **Только** для домашнего использования.

Во время готовки

- Аэрогриль работает только с горячим воздухом. **Никогда** не заполняйте корзины маслом или жиром.
- **Никогда** не используйте аэрогриль без установленных корзин.
- **Не** кладите в аэрогриль негабаритные продукты или металлические предметы.
- **Не** кладите в аэрогриль бумагу, картон, нетермостойкий пластик или аналогичные материалы. Можно использовать пергаментную бумагу или фольгу.
- **Никогда** не кладите в аэрогриль бумагу для выпечки или пергаментную бумагу без продуктов. Циркуляция воздуха может привести к тому, что бумага приподнимется и соприкоснется с нагревательными спиралями.
- **Всегда** используйте термостойкие контейнеры. Будьте предельно осторожны при использовании контейнеров, которые изготовлены не из металла или стекла.
- Держите аэрогриль вдали от легковоспламеняющихся материалов (занавески, скатерти и т. д.). Используйте на плоской, устойчивой, жаропрочной поверхности вдали от источников тепла или жидкостей.

- Немедленно выключите аэрогриль и обесточьте его, если увидите, что из него выходит темный дым. Белый дым является нормальным явлением, вызванным нагреванием жира или разбрызгиванием пищи, но темный дым означает, что пища пригорает или возникла проблема с электрической цепью. Подождите, пока рассеется дым, прежде чем вытаскивать корзины. Если причина не в пригоревшей пище, обратитесь в **Службу поддержки клиентов** (стр. 22).
- Не оставляйте аэрогриль без присмотра во время использования.

Штепсельная вилка и шнур

- **Не** допускайте, чтобы шнур питания (или любой удлинитель) свисал с края стола или столешницы или касался горячих поверхностей.
- Ваш аэрогриль должен использоваться **только** с электрическими системами с напряжением **220 В**. Не подключайте к розетке другого типа.

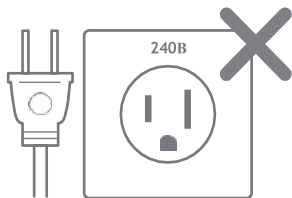

Примечание: В этом аэрогриле используется короткий шнур питания, чтобы снизить риск запутывания или спотыкания об него. Используйте удлинители с осторожностью. Отмеченные электрические параметры удлинителя должны соответствовать параметрам аэрогриля (см. стр. 2).

Электромагнитные поля (ЭМП)

Аэрогриль Cosori соответствует всем стандартам, касающимся электромагнитных полей (ЭМП). Согласно имеющимся в настоящее время научным данным, при правильном обращении и в соответствии с инструкциями, изложенными в данном руководстве пользователя, использование прибора безопасно.

**СОХРАНИТЕ ЭТУ
ИНСТРУКЦИЮ**

ЗНАКОМСТВО С ВАШИМ АЭРОГРИЛЕМ

В вашем аэрогриле Cosori используется технология быстрой циркуляции воздуха на 360°, позволяющая готовить с минимальным количеством масла или вообще без него для быстрого приготовления хрустящей и вкусной еды, калорийность которой на 85% меньше, чем во фритюрницах. Благодаря удобному управлению одним касанием, корзинам с антипригарным покрытием и интуитивно понятному безопасному дизайну аэрогриль Cosori станет звездой вашей кухни.

Схема аэрогриля



Примечание:

- Не пытайтесь открыть верхнюю часть аэрогриля. Это не крышка.
- Корзины изготовлены из алюминиевого сплава с антипригарным покрытием. Они не содержат PFOA и BPA.

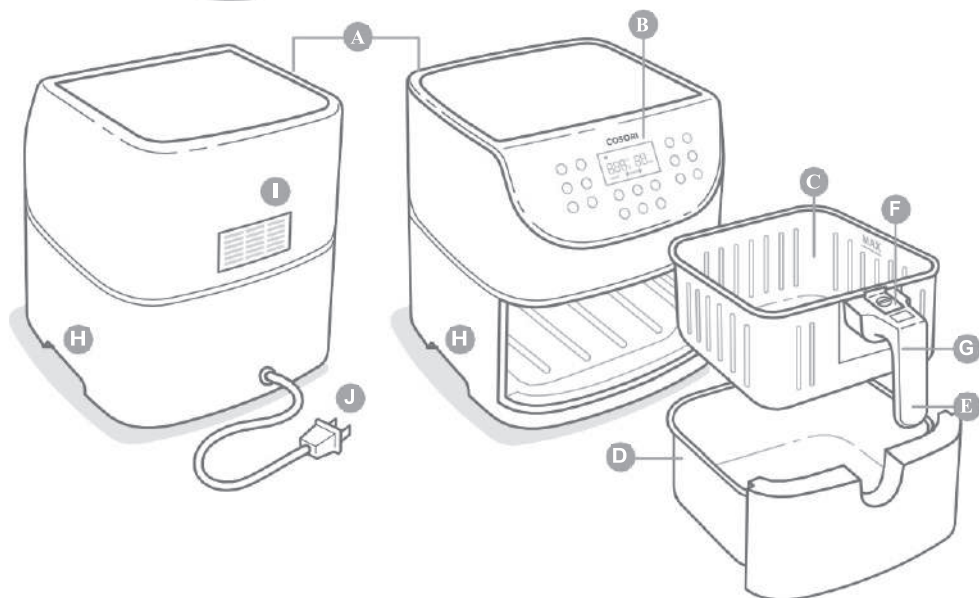

- A. Воздухозаборник
- B. Экран управления
- C. Внутренняя корзина
- D. Внешняя корзина

- E. Ручьятка корзины
- F. Защелка
- G. Кнопка разблокировки корзины
- H. Ручки корпуса

- I. Отверстие для выпуска воздуха
- J. Шнур питания

СХЕМА ДИСПЛЕЯ

Примечание: Когда вы нажимаете кнопку для использования функции или программы, она становится синей, показывая, что она активна. [Рисунок 2.1]





Рисунок 2.1

Предустановки

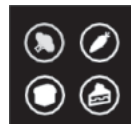

Панель управления



Примечание: Нажмите и удерживайте  в течение нескольких секунд, чтобы перезагрузить аэрогриль и войти в режим конфигурации.

См. расширенное цифровое руководство (QR-код на стр. 2).

СХЕМА ДИСПЛЕЯ (Продолжение)

Дисплей

Индикатор Wi-Fi

Примечание: Это указывает на состояние конфигурации приложения. См. расширенное цифровое руководство (QR-код на стр. 2).

Отображение температуры



Отображение времени

ОТОБРАЖЕНИЕ СООБЩЕНИЙ

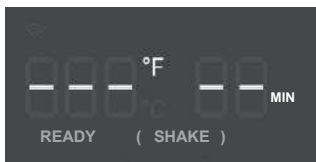

Программа приготовления завершена.

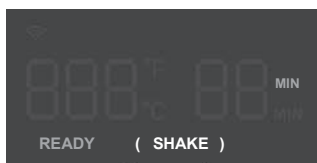

Напоминание встряхнуть или перевернуть еду

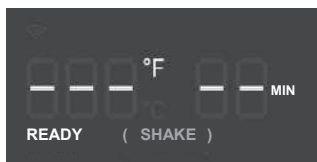

Аэрогриль прогрет и готов к использованию.

ПЕРЕД ПЕРВЫМ ИСПОЛЬЗОВАНИЕМ

Подготовка прибора к работе

1. Удалите всю упаковку с аэрогриля, включая временные наклейки.
2. Удалите все пластиковые или картонные фиксаторы из внутреннего пространства аэрогриля. Для этого необходимо вынуть корзину из устройства. Проверьте внимательно и убедитесь, что все посторонние предметы и упаковка полностью удалены.
3. Поместите аэрогриль на устойчивую, ровную, термостойкую поверхность. Держите подальше от мест, которые могут быть повреждены паром (таких как стены или шкафы).

Примечание: Оставьте 13 см свободного пространства позади и над аэрогрилем. [Рис. 3.1] Оставьте достаточно места, чтобы выдвигать корзины.

3. Потяните за ручку, чтобы вынуть корзину. Удалите весь пластик из внутренней части корзины.
4. Нажмите кнопку разблокировки корзины, чтобы отделить внутреннюю корзину от внешней.
5. Тщательно вымойте обе корзины с помощью посудомоечной машины или неабразивной губки.
6. Протрите аэрогриль внутри и снаружи слегка влажной тканью. Высушите полотенцем.
7. Поместите обе корзины обратно в аэрогриль.



Рисунок 3.1

Пробный запуск

Пробный запуск поможет вам ознакомиться с аэрогрилем, убедиться, что он работает правильно, и в процессе очистить его от возможных загрязнений.

1. Убедитесь, что корзина аэрогриля пуста, и включите аэрогриль.
2. Нажмите **Предварительный нагрев**. На дисплее отобразится “205°C” и “5 MIN”.
3. Нажмите ►||, чтобы начать разогрев. По окончании предварительного нагрева аэрогриль издаст звуковой сигнал.
4. Вытащите корзину и дайте ей остыть 5 минут. Затем поместите пустую корзину обратно в аэрогриль.
5. Нажмите ◀ чтобы выбрать предустановку **СТЕЙК**. На дисплее отобразится “205°C” и “6 MIN”.
6. Нажмите на кнопку **Temp/Time**. Установите температуру на 200°C с помощью кнопки «-».
- Нажмите на кнопку **Temp/Time**. Время на дисплее будет мигать. Нажмите на кнопку «+», чтобы выставить время на 20 минут.
7. Нажмите ►|| (СТАРТ/ПАУЗА), чтобы начать. По окончании аэрогриль издаст звуковой сигнал.
8. Вытащите корзину. Дайте обеим корзинам полностью остыть 10–30 минут.

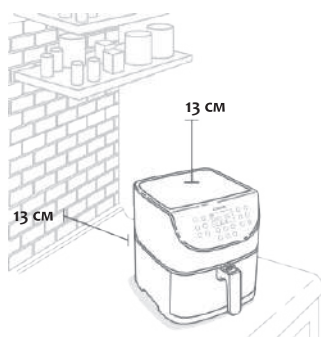
Советы и подсказки

- Разделяйте корзины с помощью кнопки разблокировки **только** для очистки или приготовления пищи.
- Защелка защищает кнопку разблокировки от случайного нажатия. Сдвиньте защелку вперед, чтобы нажать кнопку разблокировки. [Рис. 3.2]
- **Никогда** не нажимайте кнопку разблокировки во время переноски корзины.
- Нажимайте кнопку разблокировки корзины **только** тогда, когда ножки корзины опираются на столешницу или любую ровную термостойкую поверхность.
- Ручка крепится к внутренней корзине, а не к внешней. [Рис. 3.3] При нажатии на кнопку разблокировки внешняя корзина **упадет вниз**.

Примечание:

- *Не откручивайте ручку корзины от корзины.*



Рисунок 3.2



Рисунок 3.3

Настройка приложения VeSync

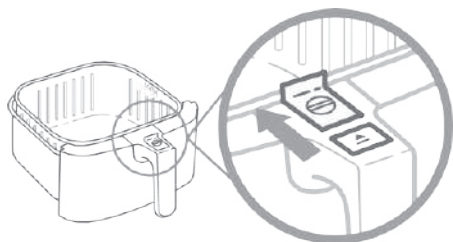
1. Чтобы загрузить приложение VeSync, отсканируйте QR-код или найдите «VeSync» в Apple App Store® или Google Play™ Store.

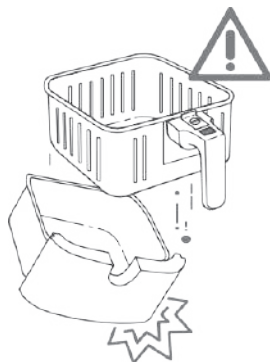

2. Откройте приложение VeSync. Если у вас уже есть учетная запись, нажмите **Log In**. Для создания новой учетной записи, нажмите **Sign Up**.
3. Следуйте инструкциям в приложении, чтобы завершить настройку аэрогриля. См. расширенное электронное руководство (QR-код на стр. 2).

ИСПОЛЬЗОВАНИЕ УМНОГО АЭРОГРИЛЯ

Примечание: Вы можете использовать приложение VeSync, чтобы следить за приготовлением пищи, следовать рецептам в приложении и т. д. Для подробных инструкций см. расширенное электронное руководство (QR-код на стр. 2).

Предварительный нагрев

Мы рекомендуем предварительно разогреть продукты перед тем, как поместить их во фритюрницу, за исключением случаев, когда аэрогриль уже горячий. Без предварительного разогрева пища не будет полностью приготовлена.

1. Вставьте штепсель. Нажмите , чтобы включить аэрогриль.
2. Нажмите **Предварительный нагрев**. На дисплее отобразится “205°C” и “5 MIN”.
3. При желании нажмите кнопки + или -, чтобы изменить температуру. Время выставится автоматически.

Температура	Время приготовления
205°C	5 минут
200°C	5 минут
195°C	5 минут
190°C	4 минуты
180°C	4 минуты
175°C	4 минуты
170°C	4 минуты
165°C и ниже	3 минуты

4. Нажмите  (СТАРТ/ПАУЗА), чтобы начать разогрев.
5. По окончании предварительного нагрева аэрогриль издаст 3 звуковых сигнала. На дисплее отобразится:

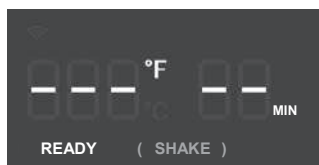

Примечание: Если в течение 3 минут не будет нажата ни одна кнопка, аэрогриль сбросит все настройки и перейдет в режим ожидания.

Аэрогриль

Примечание:

- **Не кладите ничего на аэрогриль.** Это нарушит поток воздуха и ухудшит результат приготовления.

[Рис. 4.1]

- Аэрогриль — это не фритюрница. **Не** заполняйте корзину маслом, жиром для жарки или другими жидкостями.
- Вынимая корзину из аэрогриля, будьте осторожны с горячим паром и **не** нажимайте кнопку разблокировки корзины.











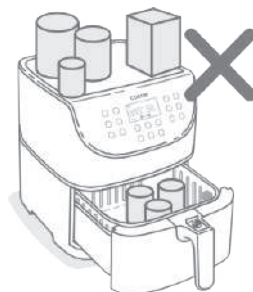





Рис. 4.1

Предустановки

- Вы можете настроить время (1–60 минут) и температуру (75–205 °С), если не указано иное.
- Результаты могут быть разными. Ознакомьтесь с нашим Справочным руководством и Книгой рецептов, чтобы узнать, как настроить предустановки для достижения идеальных результатов.

Предустановка	Символ	Температура по умолчанию	Время по умолчанию	Напоминание встряхивать?*
Стейк		205°C	6 минут	-
Цыплёнок		195°C	25 минут	-
Морепродукты		175°C	8 минут	-
Креветки		190°C	6 минут	((SHAKE))
Бекон		160°C	8 минут	-
Замороженные продукты		175°C	10 минут	((SHAKE))
Картофель фри**		195°C	25 минут	((SHAKE))
Овощи		150°C	10 минут	((SHAKE))
Корнеплоды		205°C	12 минут	((SHAKE))
Хлеб		160°C	8 минут	-
Десерты		150°C	30 минут	-
Предварительный нагрев		205°C	5 минут (Автонастройка)	-
Подогрев		75°C (невозможно изменить)	5 минут	-

* См. Встряхивание продуктов (стр. 15).

** См. Руководство по приготовлению пищи (стр. 16) для советов по жарке картофеля фри.

Предустановленные программы готовки

Использование предустановки — самый простой способ готовки. Предустановки запрограммированы на идеальное время и температуру для приготовления определенных продуктов.

1. **Разогрейте аэрогриль** (см. стр. 11).
2. Когда ваш аэрогриль покажет «**READY**», добавьте продукты в корзину.
3. Выберите предустановленную программу приготовления (см. стр. 12).
4. При желании настройте температуру и время. Вы можете сделать это в любой момент во время приготовления.
 - a. Нажмите **Temp/Time** один раз. Температура будет мигать на дисплее. Нажмите кнопки + или –, чтобы изменить температуру (75–205 °C).
 - b. Нажмите **Temp/Time** второй раз. Время будет мигать на дисплее. Нажмите + или –, чтобы изменить время (1–60 минут).

Примечание: Чтобы быстро увеличить или уменьшить время или температуру, нажмите и удерживайте кнопки + или –.

5. Нажать ►||, чтобы начать готовку.
6. При использовании определенных предустановок напоминание о встряхивании появляется в середине приготовления. Аэрогриль издаст 5 звуковых сигналов, а на дисплее замигает надпись «((SHAKE))».
 - a. Вынимая корзину из аэрогриля, опасайтесь горячего пара. Аэрогриль автоматически приостанавливает приготовление пищи, а дисплей выключается до тех пор, пока корзины не будут вставлены обратно.
 - b. Встряхните или переверните пищу. Будьте осторожны и не нажимайте кнопку разблокировки корзины.
 - c. Поместите корзину обратно в аэрогриль.

Примечание: См. *Встряхивание пищи* (стр. 15).

7. По окончании приготовления аэрогриль издаст 3 звуковых сигнала. На дисплее отобразится:

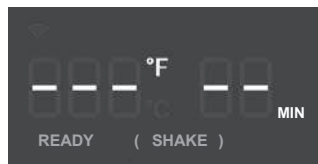

8. По желанию, нажмите **Keep Warm (ПОДОГРЕВ)**. Нажмите + или – кнопки, чтобы изменить время (1–60 минут).
9. Вынимая корзину из аэрогриля, опасайтесь горячего пара.
10. Отделите с помощью кнопки разблокировки внутреннюю корзину из внешней, чтобы подать еду. При разделении корзины:
 - a. Убедитесь, что корзины стоят на ровной поверхности.
 - b. Следите за скоплением горячего масла или жира во внешней корзине. Во избежание разбрызгивания перед заменой внутренней корзины слейте масло. [Рис. 4.2]



Рис. 4.2

11. Дайте остыть перед очисткой.

Готовка вручную

1. **Разогрейте аэрогриль** (см. стр. 11).
2. Когда ваш аэрогриль покажет «**READY**», **добавьте продукты в корзину**.
3. Установите температуру и время. Вы можете изменить их в любое время в процессе готовки.
 - a. Нажмите **Temp/Time** один раз. Температура будет мигать на дисплее. Нажмите кнопки + или –, чтобы изменить температуру. (75°–205°C).
 - b. Нажмите **Temp/Time** второй раз. Время будет мигать на дисплее. Нажмите + или –, чтобы изменить время (1–60 минут).
6. По желанию, нажмите **Keep Warm**. Нажмите + или –, чтобы изменить время (1–60 минут).
7. Вынимая корзину из аэрогриля, опасайтесь горячего пара.
8. Отделите с помощью кнопки разблокировки внутреннюю корзину из внешней, чтобы подать еду. При разделении корзин:
 - a. Убедитесь, что корзины стоят на ровной поверхности.
 - b. Следите за скоплением горячего масла или жира во внешней корзине. Во избежание разбрызгивания перед заменой внутренней корзины слейте масло. [Рис. 4.2]
9. Дайте остыть перед очисткой.

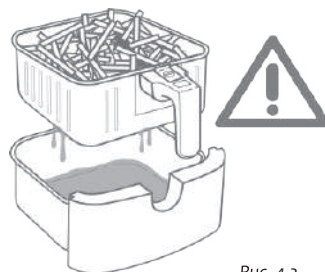
Примечание: Чтобы быстро увеличить или уменьшить время или температуру, нажмите и удерживайте кнопки + или –.

4. Нажать ►||, чтобы начать готовку.

Примечание:

- При жарке вручную напоминание о встряхивании отсутствует. Вы все равно должны встряхивать или переворачивать соответствующие продукты.
 - Если вы хотите напоминание о встряхивании, выберите предустановленную программу с напоминанием (см. стр. 12) и измените время и температуру по желанию.
5. По окончании приготовления аэрогриль издаст 3 звуковых сигнала. На дисплее отобразится:

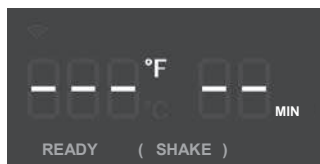

Встряхивание пищи

Как встряхивать

- Во время готовки вынимайте корзину из аэрогриля и встряхивайте, перемешивайте или переворачивайте продукты.
 - A. Встряхивание пищи:**
 1. Держите корзины чуть выше термостойкой поверхности в целях безопасности. **Не** нажимайте кнопку разблокировки корзины.
 2. Встряхните корзину.
 - B. Если корзина слишком тяжелая для встряхивания:**
 1. Поместите корзину на термостойкий держатель или поверхность.
 2. Разделить внутреннюю и внешнюю корзины с помощью кнопки разблокировки. Убедитесь, что из внутренней корзины не капает жидкость.
 3. Осторожно встряхните внутреннюю корзину.

Примечание: Не используйте этот метод, если имеется опасность разбрызгивания горячих жидкостей.

- C. Если корзины слишком тяжелые для встряхивания, и в них находятся горячие жидкости:**
 1. Поместите корзину на термостойкий держатель или поверхность.
 2. Используйте щипцы, чтобы перемешать или перевернуть пищу.
- Когда вы достанете корзину, аэрогриль автоматически приостановит приготовление пищи. В целях безопасности дисплей отключается до тех пор, пока корзины не будут установлены.
- Когда вы установите корзину, приготовление пищи автоматически возобновится.
- Избегайте встряхивания дольше 30 секунд, так как аэрогриль может начать остывать.

Что встряхивать

- Небольшие продукты, сложенные друг на друга, например, картофель фри или нагетсы, обычно необходимо встряхивать.
- Без встряхивания продукты могут быть нехрустящими или неравномерно приготовленными.
- Вы можете переворачивать другие продукты, например, стейк, чтобы обеспечить равномерное подрумянивание.

Когда встряхивать

- Встряхните или переверните пищу один раз в середине приготовления или больше, если хотите.
- Некоторые предустановки используют напоминание о встряхивании (см. **Предустановки**, стр. 12).

Напоминание о встряхивании

- Напоминание о встряхивании предупредит вас пятью звуковыми сигналами, а на дисплее будет мигать надпись «((SHAKE))».
- Если вы не уберете корзину, напоминание о встряхивании снова подаст звуковой сигнал через 1 минуту, а на дисплее будет постоянно отображаться «((SHAKE))».
- Напоминание о встряхивании исчезнет, как только вы достанете корзину.

Руководство по приготовлению пищи

Перегрузка корзины

- Если корзина переполнена, пища будет готовиться неравномерно.
- Продукты не должны быть заполнены выше линии «MAX» внутренней корзины. [Рисунок 4-3]

Не впихивайте еду внутрь.



Рис. 4-3

Использование масла

- Добавление небольшого количества масла в пищу сделает ее более хрустящей. Используйте не более 2 столовых ложек / 30 мл масла.
- Масляные спреи отлично подходят для равномерного нанесения небольшого количества масла на все пищевые продукты.

Советы по еде

- Вы можете готовить в аэрогриле любые замороженные продукты или продукты, которые можно запекать в духовке.
- Для приготовления тортов, ручных пирогов или других блюд с начинкой или тестом поместите продукты в термостойкие контейнеры, прежде чем помещать их в корзины.
- При обжаривании продуктов с высоким содержанием жира в аэрогриле, жир будет капать на дно корзины. Чтобы не было лишнего дыма во время приготовления пищи, сливайте жир после готовки.
- Жидкие маринованные продукты создают брызги и избыточный дым. Обсушите эти продукты перед приготовлением.

Картофель фри

- Добавьте 1/2–1 столовую ложку / 8–15 мл масла для хрустящей корочки.
- При приготовлении картофеля фри из сырого картофеля перед жаркой замочите сырой картофель в воде на 15 минут, чтобы удалить крахмал. Перед добавлением масла промокните полотенцем.
- Нарезьте сырой картофель фри тоньше, чтобы получить более хрустящую корочку. Попробуйте разрезать картофель на полоски размером 0,5 на 7,5 см.

Дополнительные функции

Переключение температурных единиц

1. Нажмите и удерживайте **Temp/Time** в течение 3 сек.
2. Аэрогриль подаст один звуковой сигнал, и единица измерения температуры изменится с Фаренгейта на Цельсий.
3. Повторите, чтобы переключиться обратно на шкалу Фаренгейта.

Пауза

- Нажмите **▶||**, чтобы приостановить приготовление пищи. Аэрогриль перестанет нагреваться и **▶||** будет мигать, пока вы не нажмете **▶||** для возобновления приготовления.
- Через 30 минут бездействия аэрогриль отключится.
- Эта функция позволяет приостановить программу приготовления, не снимая корзину с аэрогриля.

Автоматическое возобновление приготовления пищи

- Если вы достанете корзину, аэрогриль автоматически приостановит приготовление пищи. Дисплей временно отключится в целях безопасности.
- Когда вы вернете корзину на место, аэрогриль автоматически возобновит приготовление пищи согласно вашим предыдущим настройкам.

Автоматическое отключение

- Если в аэрогриле нет активных программ приготовления, аэрогриль сбросит все настройки и выключится через 3 минуты бездействия.

Защита от перегрева

- Если аэрогриль перегреется, он автоматически выключится в целях безопасности.
- Прежде чем снова использовать аэрогриль, дайте ему полностью остыть.

УХОД И ТЕХНИЧЕСКОЕ ОБСЛУЖИВАНИЕ

Примечание:

- **Всегда** очищайте аэрогриль и корзину после каждого использования.
- Покрытие внешней корзины фольгой может облегчить очистку.

1. Выключите и отключите от сети аэрогриль. Дайте ему полностью остыть перед очисткой. Выдвиньте корзины для более быстрого охлаждения.
2. При необходимости протрите аэрогриль снаружи влажной тканью.
3. Корзину можно мыть в посудомоечной машине. Вы также можете мыть корзину горячей водой с мылом и неабразивной губкой. Замочить при необходимости.

Примечание: Корзина имеет антипригарное покрытие. Избегайте использования металлической посуды и абразивных чистящих средств.

4. Для удаления въевшегося жира:
 - a. В небольшой миске смешайте 2 столовые ложки/30 мл пищевой соды и 1 столовую ложку/15 мл воды, чтобы получилась пастообразная масса.
 - b. Используйте губку, чтобы распределить пасту по корзинам и почистить. Оставьте корзины на 15 минут перед полосканием.
 - c. Вымойте корзины с мылом и водой перед использованием.
5. Очистите внутреннюю часть аэрогриля слегка влажной неабразивной губкой или тканью. Не погружайте в воду.
[Рис. 5.1] При необходимости очистите нагревательную спираль от остатков пищи.
6. Высушите перед использованием.
7. Для того, чтобы освежить ваш аэрогриль: Эту процедуру можно проводить по необходимости несколько раз в год. Используйте небольшую стеклянную или керамическую миску, подходящую по размерам для внутренних частей аэрогриля. Налейте в миску 1/4 стакана белого уксуса и 1/4 стакана лимонного сока. Установите аэрогриль на 200°C и запустите его на 2 минуты.

Примечание: Перед включением аэрогриля убедитесь, что нагревательная спираль полностью высохла.



Рис. 5.1

УСТРАНЕНИЕ НЕИСПРАВНОСТЕЙ

Проблема	Возможное решение
Аэрогриль не включается.	Убедитесь в том, что аэрогриль подключен к сети.
	Плотно вставьте корзины в аэрогриль.
Пища приготовлена не полностью.	Помещайте ингредиенты в корзину не слишком большими порциями. Если корзина перегружена, ингредиенты могут не приготовиться как следует.
	Увеличьте температуру или время приготовления.
Продукты готовятся неравномерно.	Продукты, которые уложены друг на друга или близко друг к другу, необходимо встряхивать или переворачивать во время приготовления (см. раздел «Встряхивание продуктов», стр. 15).
Продукты не становятся хрустящими после обжаривания.	Распыление или смазывание продуктов небольшим количеством масла поможет сделать их хрустящими (см. Руководство по приготовлению пищи, стр. 16).
Картофель фри не выглядит правильно.	См. Картофель фри, стр.16.
Корзина не вставляется в аэрогриль.	Убедитесь, что внутренняя корзина не переполнена продуктами.
	Убедитесь, что внутренняя корзина надежно закреплена внутри внешней корзины.
Из аэрогриля идет белый дым.	При первом использовании аэрогриля может выделяться белый дым. Это нормально.
	Убедитесь, что корзины и внутренняя часть аэрогриля хорошо очищены и не покрыты жиром.
	Приготовление жирной пищи может привести к попаданию масла во внешнюю корзину. Это масло будет производить белый дым, а корзины могут быть более горячими, чем обычно. Это нормально и не должно влиять на приготовление пищи. Бережно обращайтесь с корзинами.

УСТРАНЕНИЕ НЕИСПРАВНОСТЕЙ

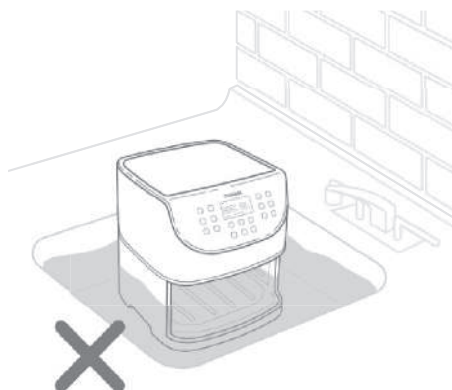
Проблема	Возможное решение
Из аэрогриля идет черный дым.	Немедленно обесточьте ваш аэрогриль. Темный дым означает, что пища пригорает или есть проблема с электрической цепью. Подождите, пока рассеется дым, прежде чем вытаскивать корзины. Если причина не в пригоревшей пище, обратитесь в Службу клиентской поддержки (стр.22)
От аэрогриля исходит запах пластика.	Любой новый аэрогриль может издавать запах пластика в процессе производства. Это нормально. Следуйте инструкциям Пробного запуска (стр.9), чтобы избавиться от запаха пластика. Если запах по-прежнему присутствует, пожалуйста, обратитесь в Службу клиентской поддержки (стр.22)
На дисплее отображается код ошибки «E1».	Обрыв цепи в датчике температуры. Обратитесь в Службу клиентской поддержки (стр.22)
На дисплее отображается код ошибки «E2».	Короткое замыкание в датчике температуры. Обратитесь в Службу клиентской поддержки (стр.22)

Если вашей проблемы нет в списке, пожалуйста, обратитесь в **Службу клиентской поддержки** (стр.22)



Этот символ означает, что продукт не может быть утилизирован вместе с бытовыми отходами и должен быть передан в соответствующий пункт приема вторсырья. Правильная утилизация и переработка отходов помогают сохранить природные ресурсы, здоровье человека и окружающую среду.

Для получения более подробной информации об утилизации и переработке данного продукта свяжитесь с муниципальными службами, пунктом приема вторсырья или магазином, где Вы совершили покупку.

Этот продукт соответствует предписаниям директивы Европейского Союза, ограничивающей содержание вредных веществ (RoHS).

Этот продукт соответствует Директиве Европейского Парламента и Совета ЕС 2011/65/EC (включая поправки к ней) об ограничении использования определенных опасных веществ в электрическом и электронном оборудовании.

ИНФОРМАЦИЯ О ГАРАНТИИ

Наименование продукта	Аэрогриль COSORI Smart 5,5л
Модель	Модель: CS158-AF
Гарантия по умолчанию Период	2 года
<i>Для справки мы настоятельно рекомендуем вам записать идентификатор вашего заказа и дату покупки.</i>	
Дата покупки	
ID заказа	

УСЛОВИЯ И ПОЛИТИКА

Производитель гарантирует высочайшее качество материалов, изготовления и обслуживания всей продукции с момента покупки до конца гарантийного периода.

Поставщик заменит любой продукт, в котором будут обнаружены дефекты из-за недостатков производителя, на основании соответствия требованиям. Возврат возможен в течение первых 10 дней с момента покупки. Возврат возможен только для первоначального покупателя продукта. Эта гарантия распространяется только на личное использование и не распространяется на любой продукт, который использовался в коммерческих целях, для сдачи в аренду или для любого другого использования, для которого продукт не предназначен. Нет никаких гарантий, кроме гарантий, прямо изложенных с каждым продуктом.

Эта гарантия не подлежит передаче. Производитель никоим образом не несет ответственности за любой ущерб, потери или неудобства, вызванные отказом оборудования или небрежностью пользователя, злоупотреблением или использованием, не соответствующим руководству пользователя или любым дополнительным предупреждениям о безопасности или использовании, включенным в упаковку продукта и руководство.

Настоящая гарантия не распространяется на следующее:

- Повреждения из-за неправильного обращения, несчастного случая, изменения, неправильного использования, взлома или вандализма.
- Неправильное или неадекватное техническое обслуживание.
- Повреждение при обратной транспортировке.
- Неконтролируемое использование детьми в возрасте до 18 лет.

Производитель не несет ответственности за ущерб, причиненный в результате использования продукта не по назначению или в соответствии с инструкциями в руководстве пользователя.

Если у вас есть какие-либо вопросы или опасения по поводу вашего нового продукта, свяжитесь с нашей службой поддержки клиентов.

ВСЕ ЯВНО ВЫРАЖЕННЫЕ И ПОДРАЗУМЕВАЕМЫЕ ГАРАНТИИ, ВКЛЮЧАЯ ГАРАНТИИ КОММЕРЧЕСКОЙ ЦЕННОСТИ, ОГРАНИЧИВАЮТСЯ ПЕРИОДОМ ДЕЙСТВИЯ ОГРАНИЧЕННОЙ ГАРАНТИИ.

Дефектные товары и возвраты

Если вы обнаружите, что ваш продукт неисправен в течение указанного гарантийного периода, обратитесь в службу поддержки по адресу service@skymec.ru (телефон +7 495 668-11-41) с копией счета-фактуры и идентификатором заказа. **НЕ** выбрасывайте ваш продукт, не связавшись с нами. После того как наша служба поддержки клиентов одобрит ваш запрос, верните продукт с копией счета-фактуры и идентификатором заказа.

СЛУЖБА КЛИЕНТСКОЙ ПОДДЕРЖКИ

Официальный дистрибьютор в России интернет-магазин Digbox.ru

Адрес сервисного центра: 119270, Москва, Лужнецкая набережная, д.10а, стр.3, 2 этаж

Телефон: +7 (495) 668-11-41

E-mail: service@skymec.ru

* При обращении в службу клиентской поддержки будьте готовы назвать номер заказа и/или номер кассового чека.

ПОДЕЛИТЕСЬ С НАМИ ВАШИМИ РЕЦЕПТАМИ

Мы надеемся, что эта инструкция была полезной для Вас.

Мы хотим видеть, что и как вы готовите в аэрогриле, и надеемся, что Вы поделитесь этой информацией с нами!

Наше сообщество ждет ваших рецептов в любом виде — выберите любую онлайн-платформу из указанных ниже. Фотографируйте и снимайте приготовленные Вами блюда!

Ваш шеф-повар Cosori.

ВК



Инстаграм



Решаете, что приготовить? У Cosori и сообщества его пользователей есть множество идей рецептов.

COSORI

Вопросы или жалобы?
service@skymec.ru