

COSORI®

Инструкция по эксплуатации Аэрогриль Pro LE CAF-L501 4,7л

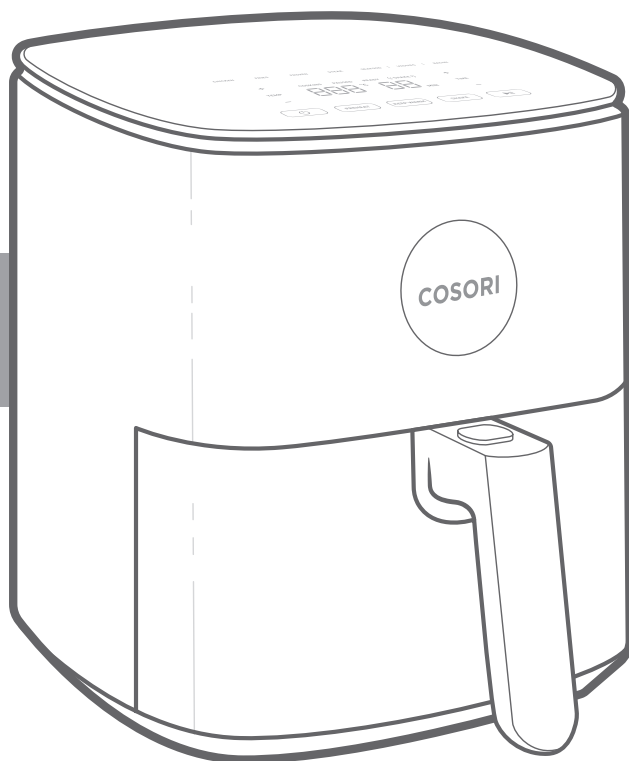

Книгу рецептов
Вы можете найти
по QR-коду
на сайте www.cosori.ru

Вопросы или жалобы?
service@skymec.ru

Содержание

Комплектация	2
Технические характеристики	2
Важные меры безопасности	3
Устройство аэрогриля	5
Сообщения на дисплее	6
Перед первым использованием	7
Использование аэрогриля	8
Уход и техническое обслуживание	12
Устранение неисправностей	13
Информация о гарантии	14
Служба клиентской поддержки	14

Комплектация

1 × Аэрогриль
1 × Книга рецептов
1 × Инструкция по эксплуатации

Технические характеристики

Источник питания	220–240 В, 50/60 Гц
Номинальная мощность	1500 Вт
Емкость корзины	4,7 л (на 2–4 порции)
Диапазон температур	75–230 °С
Время работы	1–60 мин
Размеры (с ручкой и вентиляционной решеткой)	30,7 × 27,4 × 38,4 см
Вес	4,54 кг
Потребляемая мощность в режиме ожидания	<0,5 Вт

ПРОЧИТАЙТЕ И СОХРАНИТЕ ЭТУ ИНСТРУКЦИЮ

ВАЖНЫЕ МЕРЫ БЕЗОПАСНОСТИ

Используя аэрогриль, соблюдайте основные меры предосторожности. Внимательно прочитайте всю инструкцию.

Внимание!

- **Не прикасайтесь** к горячим поверхностям. Используйте ручку.
- Будьте осторожны, наклоняя корзину после готовки. Горячий противень может выпасть и стать причиной ожога или возгорания.
- **Не загораживайте** вентиляционные отверстия. Через отверстия выходит горячий пар. Держите руки и лицо вдали от отверстий.
- Будьте предельно осторожны, перемещая аэрогриль (или вынимая корзину), если внутри раскаленное масло или другая горячая жидкость.
- **Не чистите** аэрогриль металлическими губками. От губки могут отделиться металлические фрагменты, которые при контакте с электрическими деталями создадут опасность поражения электрическим током.
- **Не кладите** никаких предметов на аэрогриль. Не храните ничего внутри аэрогриля.
- **Не ударяйте** корпус аэрогриля тяжелыми предметами — из-за этого могут появиться трещины на закаленном стекле. Закаленное стекло прочнее обычного и не поранит Вас, если разобьется, но при повреждении может неожиданно распасться на отдельные кусочки. Если Вы заметите трещину, свяжитесь со **службой клиентской поддержки** (см. страницу 14).

Общие правила безопасности

- **Не погружайте** корпус аэрогриля, шнур или штепсельную вилку в воду или иную жидкость.
- Внимательно следите за детьми, если они находятся рядом с аэрогрилем.
- Отключайте аэрогриль от электросети после завершения работы и перед очисткой. Дайте деталям остыть, прежде чем отсоединять их или присоединять обратно.
- **Не используйте** аэрогриль, если он сломан, не включается или если поврежден шнур или штепсельная вилка. Свяжитесь со **службой клиентской поддержки** (см. страницу 14).
- **Не используйте** запасные части или аксессуары сторонних производителей. Это может стать причиной травм.
- **Не используйте** аэрогриль на открытом воздухе.
- **Не ставьте** аэрогриль и его комплектующие на плиту, в нагретую духовку, рядом с газовыми или электрическими горелками.
- Дети старше 8 лет и лица с ограниченными возможностями здоровья/сенсорной моторики и/или ограниченными умственными способностями, а также лица с недостаточным опытом и знаниями могут пользоваться аэрогрилем только под присмотром или после получения инструкций о безопасном использовании прибора и потенциальных опасностях.
- Не позволяйте детям играть с аэрогрилем.
- Дети могут осуществлять очистку и уход за прибором только под присмотром взрослых.
- Данный аэрогриль нельзя подключать к внешнему таймеру или автономным системам дистанционного управления.
- Используйте аэрогриль **только** в соответствии с данной инструкцией по эксплуатации.
- Аэрогриль не предназначен для коммерческого использования. **Только** для использования в обычных бытовых условиях.

Во время готовки

- Аэрогриль работает **только** с горячим воздухом. **Никогда** не заполняйте корзину маслом или жиром.
- **Никогда** не используйте аэрогриль без установленной корзины.
- **Не кладите** в аэрогриль негабаритные продукты или металлические предметы.
- **Не перегружайте** корзину аэрогриля. Ингредиенты, превышающие допустимый уровень, могут затронуть нагревательную спираль и стать причиной возгорания.
- **Не трогайте** детали аэрогриля во время или сразу после готовки.
- **Не кладите** в аэрогриль бумагу, картон, нетермостойкий пластик или другие подобные материалы. Вы можете использовать пергамент для выпечки или фольгу.
- **Никогда** не кладите в аэрогриль пергамент для выпечки без еды на ней. При циркуляции воздуха пергамент может подняться и затронуть нагревательную спираль.
- **Всегда** используйте термостойкие контейнеры. Будьте предельно осторожны при использовании контейнеров не из металла или стекла.
- Держите аэрогриль вдали от легковоспламеняющихся материалов (занавески, скатерти и т.д.). Используйте прибор на ровной, устойчивой, жаропрочной поверхности вдали от источников тепла или жидкостей.
- Если вы заметили, что из аэрогриля идет темный дым, немедленно отключите прибор от сети. Появление белого дыма нормально (его вызывает нагревание жира или разбрызгивание еды), но темный дым свидетельствует о подгорании еды или проблемах с электропроводкой. Дождитесь, пока из прибора не перестанет идти дым, и только потом извлекайте корзину. Если причиной была не подгоревшая еда, свяжитесь со службой клиентской поддержки (см. страницу 14).
- **Не оставляйте** работающий прибор без присмотра.

Штепсельная вилка и шнур

- **Не допускайте**, чтобы шнур питания (или любой удлинитель) свисал с края стола или столешницы либо соприкасался с горячими поверхностями.

- **Никогда** не используйте розетку, находящуюся ниже столешницы, для подключения аэрогриля.
- Храните прибор и шнур в месте, недоступном для детей младше 8 лет.

Электромагнитные поля (ЭМП)

Аэрогриль Cosori соответствует всем применимым стандартам и нормам по воздействию электромагнитных полей. При надлежащей эксплуатации и соблюдении данной инструкции прибор безопасен для использования, что подтверждается имеющимися на сегодня научными данными.



Этот символ означает, что продукт не может быть утилизирован вместе с бытовыми отходами и должен быть передан в соответствующий пункт приема вторсырья. Правильная утилизация и переработка отходов помогают сохранить природные ресурсы, здоровье человека и окружающую среду. Для получения более подробной информации об утилизации и переработке данного продукта свяжитесь с муниципальными службами, пунктом приема вторсырья или магазином, где Вы совершили покупку.

УСТРОЙСТВО АЭРОГРИЛЯ

В Вашем аэрогриле Cosori используется технология быстрой циркуляции воздуха на 360 градусов. Благодаря ей Вы можете готовить, используя совсем небольшое количество масла или вовсе обходясь без него. У Вас будут быстро получаться хрустящие, сочные блюда, содержащие на 85% меньше калорий, чем при приготовлении во фритюрнице. Удобная и понятная панель управления, корзина с антипригарным покрытием и простой, безопасный дизайн сделают аэрогриль Cosori незаменимой частью Вашей кухни.

Примечание:

- Не пытайтесь открыть верхнюю часть аэрогриля. Это не крышка.
- Корзина и противень сделаны из алюминиевого сплава с антипригарным покрытием. Они не содержат опасных для человека ПФОК и бисфенола А.

Схема аэрогриля

ЗАДНЯЯ ЧАСТЬ

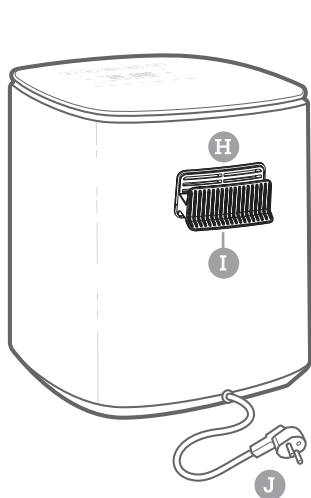

ПЕРЕДНЯЯ ЧАСТЬ

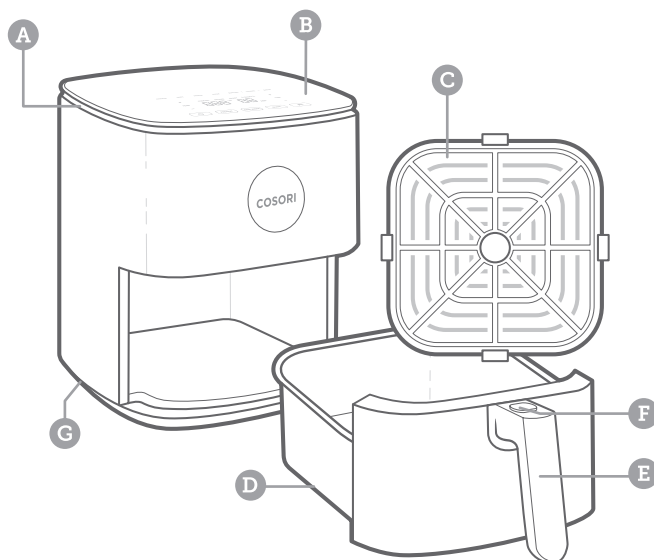

- A. Воздухозаборник
- B. Панель управления
- C. Противень
- D. Корзина
- E. Ручка корзины

- F. Кнопка разблокировки корзины
- G. Ручки корпуса
- H. Вентиляционные отверстия
- I. Вентиляционная решетка
- J. Шнур питания

RU Схема дисплея

Примечание: Когда Вы нажимаете кнопку функции или программы, она становится активной и загорается желтым цветом.



Примечание: Эта кнопка включает/выключает напоминание перемешать или перевернуть еду.

Панель управления

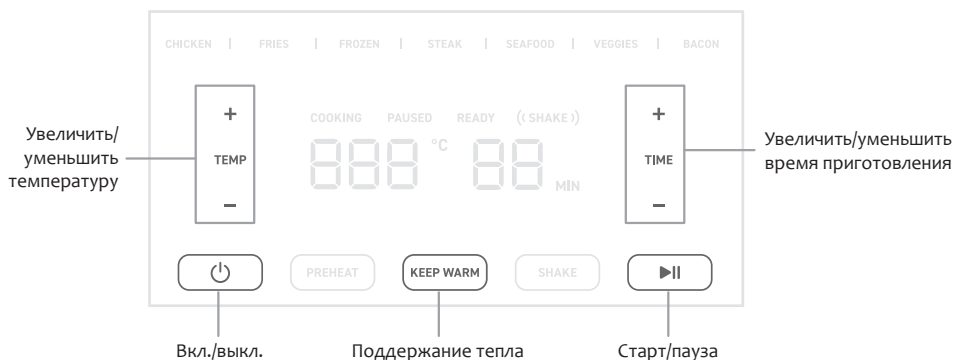

Сообщения на дисплее

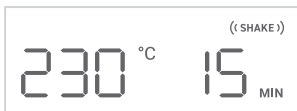

Напоминание перемешать или перевернуть еду



Аэрогриль разогрет и готов к использованию

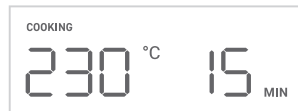

Аэрогриль в процессе приготовления

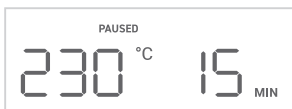

Процесс приготовления приостановлен

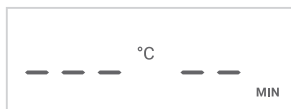

Приготовление завершено

ПЕРЕД ПЕРВЫМ ИСПОЛЬЗОВАНИЕМ

Подготовка прибора к работе

1. Удалите с аэрогриля все упаковочные материалы, включая все наклейки и ярлыки.
2. Удалите все пластиковые или картонные фиксаторы из внутреннего пространства аэрогриля. Для этого необходимо вынуть корзину из устройства. Проверьте внимательно и убедитесь, что все посторонние предметы и упаковка полностью удалены.

Примечание: Оставьте 13 см свободного пространства позади и над аэрогрилем [Рис. 1.1]. Оставьте достаточно места, чтобы извлечь корзину.

3. Поставьте аэрогриль на ровную, устойчивую, жаропрочную поверхность. Держите прибор на расстоянии от поверхностей, которые может повредить пар (такие как стены или шкафы для посуды).
4. Тщательно вымойте корзину и противень либо в посудомоечной машине, либо вручную, используя неабразивную чистящую губку.
5. Протрите аэрогриль изнутри и снаружи слегка намоченной тряпкой. Высушите полотенцем.
6. Вставьте противень обратно в корзину и вставьте корзину в аэрогриль.



Рис. 1.1

Пробный запуск

Пробный запуск поможет Вам познакомиться с Вашим аэрогрилем, убедиться, что он работает правильно, и в процессе очистить его от возможных загрязнений.

1. Убедитесь, что корзина аэрогриля пуста, и включите аэрогриль.

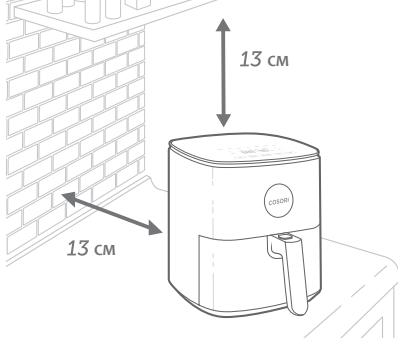
2. Нажмите PREHEAT [Предварительный разогрев]. На дисплее отобразится «205 °C» и «4 MIN».
3. Нажмите кнопку «Старт/пауза» (▶||), чтобы начать разогрев. По окончании разогрева аэрогриль издаст звуковой сигнал.
4. Вытащите корзину и оставьте на 4 минуты, для того чтобы дать ей остыть. Затем вставьте корзину обратно в аэрогриль.
5. Нажмите STEAK, чтобы выбрать программу «Стейк». На дисплее отобразится «230 °C» и «6 MIN».
6. Нажмите один раз на кнопку TIME [Время приготовления]. Время изменится и будет выставлено на 5 минут.
7. Нажмите кнопку «Старт/пауза» (▶||), чтобы запустить программу. По завершении работы аэрогриль издаст звуковой сигнал.
8. Вытащите корзину. На этот раз дайте корзине остыть как следует, оставив ее на 10–30 минут.

Примечание:

- Будьте осторожны, когда наклоняете корзину после готовки. Горячий противень может выпасть и стать причиной ожога или возгорания.
- Не откручивайте ручку от корзины.

Резиновые ножки

- На дне противня находятся 4 резиновые ножки, сделанные из безопасного материала. Благодаря ножкам противень прочно прикрепляется к нижней части корзины. Ножки создают небольшой задел между корзиной и противнем, для того чтобы не повреждать антипригарное покрытие корзины.
- Снимайте резиновые ножки только для очистки противня. Чтобы легко снять ножки, возьмитесь за нижнюю часть (под противнем) и потяните на себя сначала левую, а потом правую сторону [Рис. 1.2].
- Чтобы снова присоединить ножки к противню, сначала окуните их в воду. Затем прикрепите



Рис. 1.2

ИСПОЛЬЗОВАНИЕ АЭРОГРИЛЯ

Предварительный разогрев

Мы рекомендуем предварительно разогревать аэрогриль перед тем, как помещать в него еду (в том случае, если он уже не был разогрет). Без предварительного разогрева продукты не достигнут полной степени готовности.

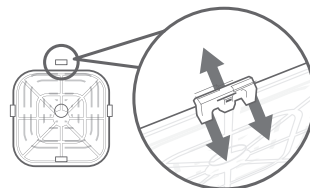
1. Подключите аэрогриль к электросети. Нажмите кнопку включения/выключения (⏻), чтобы включить дисплей аэрогриля.
2. Нажмите PREHEAT [Предварительный разогрев]. На дисплее отобразится «205 °C» и «4 MIN».
3. Опционально Вы можете нажать кнопки «+» и «-» для изменения температуры. Время изменится автоматически.
4. Нажмите кнопку «Старт/пауза» (▶||), чтобы начать разогрев.
5. По окончании разогрева аэрогриль издаст трехкратный звуковой сигнал. Дисплей будет показывать выбранную при разогреве температуру [Рис. 2.1].

Примечание: Если в течение трех минут не была нажата ни одна кнопка, аэрогриль сбросит все настройки и перейдет в режим ожидания.

Температура	Время приготовления
205–230 °C	4 минуты
145–200 °C	3 минуты
75–140 °C	2 минуты



Рис. 2.1

Работа аэрогриля

Примечание:

- Не кладите никаких предметов на поверхность аэрогриля. Это может повлиять на процесс приготовления или вызвать появление трещин на дисплее [Рис. 2.2].
- Аэрогриль — это не фритюрница. Не добавляйте в корзину масло, фритюр или любую другую жидкость.
- Будьте осторожны, когда извлекаете корзину из аэрогриля. Горячий пар может Вас обжечь.

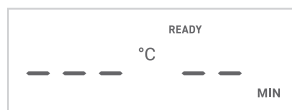

Рис. 2.2

Предустановленные программы

Предустановленные программы делают использование аэрогриля гораздо проще. Каждая программа имеет свою продолжительность и температуру для оптимального приготовления определенных блюд.

1. Чтобы выбрать программу, нажмите на ее кнопку. Автоматически будут установлены параметры, предусмотренные данной программой по умолчанию.
2. Вы можете изменить время приготовления (от 1 до 60 минут), температуру (от 75 до 230 °C) и настроить напоминание перемешать еду.
3. Нажмите и удерживайте кнопку «+» или «-», чтобы быстрее увеличить или уменьшить время либо температуру.
4. Включите (или отключите) напоминание перемешать еду, нажав кнопку SHAKE.
5. Чтобы вернуть изначальные настройки программы, нажмите на ее кнопку снова.

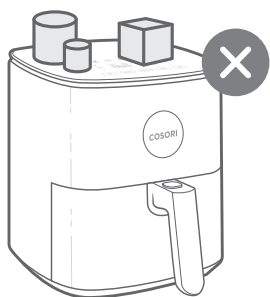
Примечание: Каждый раз результаты могут немного отличаться. Чтобы использовать программы наилучшим образом, ознакомьтесь с нашей книгой рецептов.

Программа	Температура по умолчанию	Продолжительность по умолчанию	Напоминание перемешать еду*
Курица	190 °C	20 минут	—
Картофель фри**	195 °C	25 минут	((SHAKE))
Замороженные продукты	175 °C	10 минут	—
Стейк	230 °C	6 минут	—
Морепродукты	175 °C	8 минут	((SHAKE))
Овощи	170 °C	10 минут	((SHAKE))
Бекон	160 °C	8 минут	—
Предварительный разогрев	205 °C	4 минуты	—
Поддержание тепла	75 °C	5 минут	—

* См. **Перемешивание еды** (страница 10).

** См. **Советы по приготовлению** (страница 11) для подсказок по приготовлению картофеля фри.

Процесс приготовления

1. **Разогрейте Ваш аэрогриль** (см. страницу 8).
2. Когда на дисплее загорится надпись «READY», положите ингредиенты в корзину.
 - Для наилучших результатов вставьте в корзину противень. При использовании противня излишки масла или жира будут скапливаться на дне корзины.
3. Выберите одну из предустановленных программ (см. страницу 9).

Примечание: Каждая программа имеет свою продолжительность и температуру для оптимального приготовления определенных блюд. Вы также можете задать время приготовления и температуру вручную, не выбирая ни одной из программ.

4. Опционально Вы можете изменить время приготовления и температуру, а также включить напоминание перемешать еду. Вы можете сделать это в любой момент в процессе приготовления.
 - а) Нажимайте кнопки «+» или «-», чтобы изменить время приготовления (от 1 до 60 минут) или температуру (от 75 до 230 °C).

Примечание:

- **Нажмите и удерживайте** кнопку «+» или «-», чтобы быстрее увеличить или уменьшить время либо температуру.
- **Включите (или отключите)** напоминание перемешать еду, нажав кнопку SHAKE.

5. Нажмите кнопку «Старт/пауза» (▶||), чтобы начать процесс приготовления.
6. Если включено напоминание перемешать еду, оно появится на дисплее ровно в середине процесса приготовления. Аэрогриль издает 5-кратный звуковой сигнал, а на дисплее загорится надпись «(SHAKE)».
 - а) Нажмите кнопку разблокировки корзины, чтобы извлечь корзину из аэрогриля. Будьте предельно аккуратны, чтобы не обжечься горячим паром. Аэрогриль автоматически приостановит процесс приготовления, а дисплей выключится, пока корзина не будет вставлена обратно.
 - б) Переверните или перемешайте ингредиенты.
 - в) Вставьте корзину обратно в аэрогриль.

Примечание: См. **Перемешивание еды** (страница 10).

7. По окончании процесса приготовления аэрогриль издает 3-кратный звуковой сигнал. Дисплей будет выглядеть так:

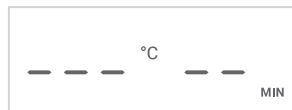

8. Опционально Вы можете включить режим поддержания тепла, нажав Keep Warm. Нажимайте кнопки «+» или «-», чтобы изменить время (от 1 до 60 минут).
9. Нажмите кнопку разблокировки корзины, чтобы извлечь корзину из аэрогриля. Будьте осторожны, чтобы не обжечься горячим паром.
10. Прежде чем мыть аэрогриль, дайте ему остыть.

Перемешивание еды

Как перемешивать

- В процессе приготовления нажмите кнопку разблокировки корзины, чтобы извлечь корзину из аэрогриля и перемешайте или переверните ингредиенты.
 - а) Чтобы перемешать еду:
 1. В целях безопасности держите корзину над жаропрочной поверхностью.
 2. Встряхните корзину.

Примечание: Не используйте этот метод, если из корзины могут выплеснуться горячие жидкости.

- б) Если ингредиенты слишком тяжелые или содержат жидкость:
 1. Поставьте корзину на жаропрочную подставку или поверхность.
 2. Используйте щипцы или лопатку, чтобы перемешать или перевернуть ингредиенты.
- Когда Вы извлечете корзину, аэрогриль автоматически приостановит процесс приготовления. Для безопасности дисплей выключится, пока корзина не будет вставлена на место.
 - Когда Вы вставите корзину обратно, процесс приготовления автоматически продолжится.
 - Не перемешивайте еду дольше 30 секунд, чтобы аэрогриль не начал остывать.

Процесс приготовления

Что перемешивать

- Ингредиенты небольшого размера, такие как картофель фри или наггетсы, как правило, нужно встряхивать или перемешивать.
- Перемешивание обеспечивает равномерное приготовление продуктов до хрустящей корочки.
- Другие блюда, такие как стейк, Вы можете переворачивать, чтобы достичь равномерной прожарки.

Когда перемешивать

- Перемешайте или переверните ингредиенты один раз в середине процесса приготовления. При желании Вы можете сделать это многократно.
- Функция напоминания перемешать еду поможет Вам не забыть прервать процесс приготовления. Нажмите SHAKE, чтобы включить напоминание. Некоторые программы включают напоминание автоматически (см. **Предустановленные программы**, страница 9).

Напоминание о перемешивании

- Когда включается напоминание, аэрогриль издает пятикратный звуковой сигнал, а на дисплее будет мигать надпись (SHAKE).
- Если Вы не вытащите корзину, аэрогриль повторно издаст звуковой сигнал через 1 минуту, а на дисплее будет постоянно гореть надпись (SHAKE).
- Как только Вы извлечете корзину, напоминание выключится.

Советы по приготовлению

Перегрузка корзины

- Если Вы загрузите в корзину слишком большое количество ингредиентов, еда будет приготовлена неравномерно.

Использование масла

- Добавление небольшого количества растительного масла сделает еду более сочной и хрустящей. Не добавляйте больше 30 мл (2 столовых ложек) масла.
- Используйте распылитель для масла, чтобы равномерно обработать маслом все ингредиенты.

Советы и подсказки

- Вы можете использовать аэрогриль вместо духовки для приготовления любых замороженных блюд или продуктов.
- Чтобы приготовить пироги, пирожки или любую еду с начинкой либо с взбитым тестом, сначала поместите блюдо в термоустойчивый контейнер, а затем поставьте контейнер в корзину.

- При приготовлении жирной пищи жир будет стекать на дно корзины. Чтобы избежать появления дыма при работе аэрогриля, выливайте скопившийся жир после завершения процесса приготовления.
- Ингредиенты в маринаде могут брызгаться и дымить. Прежде чем помещать такие продукты в аэрогриль, обсушите их.

Картофель фри

- Чтобы сделать картофель хрустящим, добавьте 8–15 мл (0,5–1 ст. л.) растительного масла.
- При использовании сырого картофеля перед жаркой поместите ломтики в воду на 15 минут, чтобы убрать крахмал. Высушите картофель полотенцем перед тем, как добавлять масло.
- Делайте ломтики мельче, чтобы сделать их более хрустящими. Попробуйте нарезать картофель ломтиками примерно в 0,5 на 7,5 см.

Примечание: Еще больше советов Вы найдете в книге рецептов.

Другие функции

Приостановка процесса приготовления

1. Нажмите кнопку «Старт/пауза» (▶||), чтобы приостановить процесс приготовления. Аэрогриль начнет остывать, а кнопка «Старт/пауза» будет мигать желтым, пока Вы не нажмете ее снова для продолжения готовки.
2. Если не производить никаких действий в течение 30 минут, аэрогриль выключится.
3. Кнопка «Старт/пауза» позволяет Вам приостанавливать процесс приготовления, не вынимая корзину из аэрогриля.

Автоматическое продолжение

- Если Вы извлечете корзину, аэрогриль автоматически приостановит процесс приготовления. Для безопасности дисплей временно погаснет.
- Когда Вы вставите корзину обратно, аэрогриль автоматически продолжит процесс приготовления с настройками, выбранными Вами ранее.

Автоматическое выключение

- Если на аэрогриле не запущены никакие программы, он сбросит все настройки и выключится через 3 минуты.

Защита от перегрева

- Если аэрогриль перегреется, в целях безопасности он автоматически выключится.
- Перед тем как использовать аэрогриль снова, дайте ему полностью остыть.

УХОД И ТЕХНИЧЕСКОЕ ОБСЛУЖИВАНИЕ

Примечание:

- Всегда очищайте корзину и противень после каждого использования.
- Процесс очистки будет проще, если перед использованием выставить корзину (не противень) фольгой.

1. Выключите аэрогриль и отключите его от электросети. Перед тем как приступить к очистке, дайте ему полностью остыть. Вытащите корзину, чтобы аэрогриль остыл быстрее.
2. При необходимости протрите внешнюю поверхность аэрогриля мокрой тряпкой.
3. Корзину и противень можно мыть в посудомоечной машине. Вы также можете мыть корзину и противень в горячей воде с моющим средством, используя неабразивную губку. При необходимости используйте замачивание.

Примечание: Корзина и противень имеют антипригарное покрытие. Не используйте металлические и абразивные моющие предметы.

4. Для удаления въевшегося жира:
 - а) В небольшой миске смешайте 30 мл (2 ст. л.) пищевой соды и 15 мл (1 ст. л.) воды для получения пастообразной субстанции.
 - б) С помощью губки распределите пасту по поверхности корзины и противню и потрите грязные места. Оставьте корзину и противень на 15 минут, прежде чем ополаскивать.
 - в) Вымойте корзину с моющим средством перед использованием.
5. Очистите внутреннюю поверхность аэрогриля чуть влажной неабразивной губкой или тряпкой. Не погружайте прибор в воду [Рис. 3.1]. При необходимости очистите от остатков еды нагревательную спираль.
6. Перед использованием высушите аэрогриль.
7. Для того, чтобы освежить ваш аэрогриль: Эту процедуру можно проводить по необходимости несколько раз в год. Используйте небольшую стеклянную или керамическую миску, подходящую по размерам для внутренних частей аэрогриля. Налейте в миску 1/4 стакана белого уксуса и 1/4 стакана лимонного сока. Установите аэрогриль на 200°C и запустите его на 2 минуты.

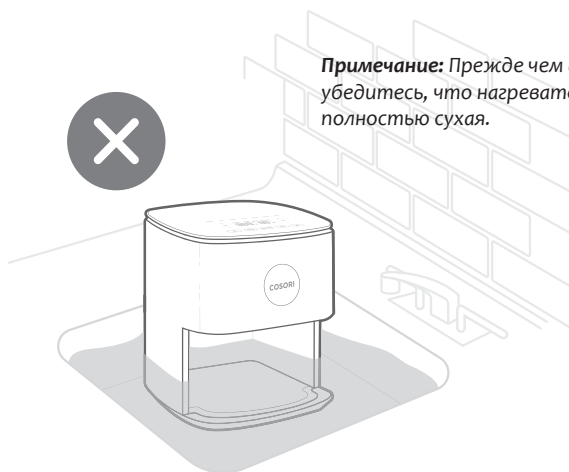

Примечание: Прежде чем включить аэрогриль, убедитесь, что нагревательная спираль полностью сухая.

Рис. 3.1

УСТРАНЕНИЕ НЕИСПРАВНОСТЕЙ

Неисправность	Возможные решения
Аэрогриль не включается.	Убедитесь, что вилка должным образом подключена к розетке электросети. Плотно вставьте корзину в аэрогриль.
Ингредиенты не достигли полной степени готовности.	Помещайте ингредиенты в корзину не слишком большими порциями. Если корзина перегружена, ингредиенты могут не приготовиться как следует. Увеличьте температуру или время приготовления.
Ингредиенты приготовились неравномерно.	Ингредиенты, которые помещаются в корзину слоями или плотно друг к другу, следует перемешивать или переворачивать в процессе приготовления (см. Перемешивание еды , страница 10).
Аэрогриль не делает блюда хрустящими.	Обработка ингредиентов небольшим количеством растительного масла может сделать еду более хрустящей (см. Советы по приготовлению , страница 11).
Не получается приготовить картофель фри.	См. Картофель фри , страница 11.
Корзина не вставляется в аэрогриль до конца.	Убедитесь, что корзина не переполнена.
Из устройства выходит белый дым или пар.	В процессе приготовления (особенно если Вы используете аэрогриль в первый раз) из устройства может выходить небольшое количество белого дыма или пара. Это нормально. Убедитесь, что корзина и внутренняя поверхность аэрогриля хорошо отмыты и на них нет остатков жира. При приготовлении жирной пищи масло будет скапливаться под противнем. Из-за масла может появиться белый дым, т.к. корзина нагреется чуть сильнее обычного. Это нормально и не повлияет на процесс приготовления. Бережно обращайтесь с корзиной.
Из устройства выходит черный дым.	Немедленно отключите прибор от электросети. Черный дым свидетельствует о подгорании продуктов или о проблемах с электропроводкой. Подождите, пока дым рассеется, прежде чем вынимать корзину. Если причиной дыма была не подгоревшая еда, свяжитесь со службой клиентской поддержки (см. страницу 14).
Аэрогриль издает запах пластика.	Каждый новый аэрогриль может издавать запах пластика. Это нормальное явление. Чтобы избавиться от запаха, проведите пробный запуск (см. страницу 7) согласно инструкции. Если запах пластика не исчезнет, свяжитесь со службой клиентской поддержки (см. страницу 14).
На дисплее отображается код ошибки «E1».	Обрыв цепи в датчике температуры. Свяжитесь со службой клиентской поддержки (см. страницу 14).
На дисплее отображается код ошибки «E2».	Короткое замыкание в датчике температуры. Свяжитесь со службой клиентской поддержки (см. страницу 14).
На дисплее отображается код ошибки «E3».	Выключите аэрогриль, отключите его от электросети и дайте ему полностью остыть. Если дисплей продолжит показывать «E3», свяжитесь со службой клиентской поддержки (см. страницу 14).

ИНФОРМАЦИЯ О ГАРАНТИИ

Наименование продукта	Аэрогриль Pro LE CAF-L501 4,7л
Модель	CAF-L501-KEU
<i>Мы настоятельно рекомендуем Вам записать номер кассового чека и дату покупки, чтобы при необходимости всегда иметь их под рукой.</i>	
Номер кассового чека	
Дата покупки	

Условия и положения

Производитель гарантирует высочайшее качество материалов, изготовления и обслуживания всей продукции в течение 2 лет с момента покупки до конца гарантийного периода. Продолжительность гарантии может отличаться в зависимости от категории продукции.

Если у Вас возникнут вопросы или жалобы, касающиеся Вашего нового устройства, свяжитесь со **службой клиентской поддержки**.

СЛУЖБА КЛИЕНТСКОЙ ПОДДЕРЖКИ

Официальный дистрибьютор в России интернет-магазин Digbox.ru

Адрес сервисного центра: 119270, г. Москва, Лужнецкая набережная, 10А, стр. 3, 2 этаж.

Время работы:

Пн-Пт: 10:00-19:00

Сб-Вс: 11:00-17:00

Телефон: +7 (495) 668-0791

E-mail: service@skymec.ru

* При обращении в службу клиентской поддержки будьте готовы назвать номер заказа и/или номер кассового чека.

COSORI®

Вопросы или жалобы?
service@skymec.ru